

Hever hydraulický 2t

Zvedák je určen ke zvedání části vozidla, jehož celková hmotnost, tj. včetně nákladu, nepřesahuje 2000 kg. Přečtěte si pozorně tento návod před prvním použitím zvedáku. Jen odborné používání a dodržování bezpečnostních opatření může zaručit jeho bezporuchovou funkci.

Zvedání:

1. Vozidlo před zvednutím důkladně zajistěte proti pohybu. Zařaďte 1. rychlostní stupeň (u vozidel s automatickou převodovkou zvolte „P“), zatáhněte ruční (parkovací) brzdu a vozidlo zajistěte klíny.
2. Postavte hever pod vůz tak, aby působil pouze na takové místo podvozku nebo karoserie vozu, které je k tomuto účelu předepsáno výrobcem vozidla. V opačném případě by mohlo dojít k poškození vozu.
3. Vyšroubujte koncový nosník zvedáku s nosnou hlavou (výsuvný šroub) do požadované výšky.
4. Spouštěcí ventil uzavřete tak, že jím otáčíte ve směru hodinových ručiček. Nasadte ovládací tyč do objímky a touto pohybujte nahoru a dolů.
5. Zvedejte břemeno do požadované polohy. Břemeno okamžitě zajistěte pevnou stabilní podpěrou.

Spouštění:

Pozvolna otáčejte spouštěcím ventilem proti směru hodinových ručiček.

Údržba heveru:

Hever skladujte pouze se zasunutým pístem, chrání se tak kvalitní povrch pístu a pístní tyče proti korozi. K tomu, aby vám hever kvalitně sloužil po dlouhou dobu, je třeba jej udržovat v čistotě a pravidelně kontrolovat stav hladiny oleje. Je nutné používat jen vysoce kvalitní hydraulický olej. Hladina oleje musí dosahovat těsně ke spodnímu okraji plnicího otvoru, který je na zadní straně válce v horní části. Všechny pohyblivé části zvedáku je nutné pravidelně mazat konzervačním olejem. Po ukončení životnosti zvedáku z něj odstraňte zbylý olej. Použitý olej je nutno odevzdat v nejbližší sběrně použitých olejů (značkové automobilové opravny, sběrná síť použitých olejů, sběrné dvory apod.), protože se jedná o ekologicky nebezpečný odpad.

Upozornění:

Dávejte vždy pozor, jestli je zvedák postaven na pevném a vodorovném podkladu. Zvedané vozidlo musí být zajištěno proti pohybu. Hever může být použit pouze na takovém místě podvozku nebo karoserie vozu, které je k tomuto účelu předepsáno výrobcem vozidla. Hydraulický zvedák nepřetěžujte, tj. nezvedejte celé vozidlo najednou. Nepracujte nikdy pod vozidlem, pokud není zajištěno v poloze pevnými podpěrami nebo autorampou.

Hever hydraulický 2t

Zdvíhák je určený k zdvíhaniu časti vozidla, ktorého celková hmotnosť, t.j. vrátane nákladu, nepresahuje 2000kg. Prečítajte si pozorne tento návod pred prvým použitím zdvíháku. Len odborné používanie a dodržiavanie bezpečnostných opatrení môže zaisťiť jeho bezporuchovú funkciu.

Zdvíhanie:

1. Vozidlo pred zdvihnutím dôkladne zaistite proti pohybu. Zaardte 1. rychlostný stupeň (u vozidiel s automatickou prevodovkou zvolte „P“), zatiahnite ručnú (parkovacie) brzdu a vozidlo zaistite klíny.
2. Hever postavte pod vozidlo tak, aby pôsobil len na také miesto podvozku alebo karosérie vozidla, ktoré ja ne taký účel určené výrobcem vozidla, t.j. nosnú časť podvozku vozidla.
3. Vyskrutkujte koncový nosník zdvíháku s nosnou hlavou (výsuvná skrutka) do požadovanej výšky.
4. Spúšťací ventil uzavrite tak, že ním otáčate v smere hodinových ručičiek. Nasadte ovládací tyč do objímky a touto pohybujte smerom hore a dole.
5. Zdvíhajte bremeno do požadovanej polohy. Bremeno musíte zaistiť pevnou, stabilnou podperou.

Spúšťanie:

Pozvoľna otáčajte spúšťacím ventilom v protismere hodinových ručičiek.

Údržba heveru:

Hever skladujte iba so zasunutým piestom, chráni sa tak kvalitný povrch piestu a piestnej tyče proti korózii. K tomu, aby vám hever kvalitne slúžil po dlhú dobu, je nutné ho udržovať v čistote a pravidelne kontrolovať stav hladiny oleja. Je nutné používať iba vysoko kvalitný hydraulický olej. Hladina oleje musí dosahovať ku spodnému okraji plniaceho otvoru, ktorý je na zadnej strane valca v hornej časti. Všetky pohyblivé časti zdvíháku je nutné pravidelne mazať konzervačným olejom. Po skončení životnosti zdvíháku odstráňte z neho zvyšky oleja, ktorý je nutné odovzdať v najbližšej zberni použitých olejov (značkové opravovne automobilov apod.), pretože sa jedná o ekologicky nebezpečný odpad. Kovové časti zdvíháku odovzdajte v Zberných surovinách.

Upozornenie:

Dávajte vždy pozor, či je zdvíhák postavený na pevnom vodorovnom podklade. Zdvíhané vozidlo musí byť zaistené proti pohybu. Hever môže byť použitý iba na takom mieste podvozka alebo karosérie vozu, ktoré ja ne taký účel určené výrobcem vozidla, t.j. nosnú časť podvozku vozidla. Hydraulický zdvíhák nepreťažujte, t.j. nezdvíhajte celé vozidlo naraz nepracujte nikdy pod vozidlom pokiaľ nie je zaistené pevnými podperami alebo autorampou.

S priloženou pákou v súlade s STN 305203 je možné zdvíhať bremená do hmotnosti max. do 1,5t. Schválené podľa normy STN EN 2922, podľa tech. predpisov STN 30 5203,

utažení / utiahnutie

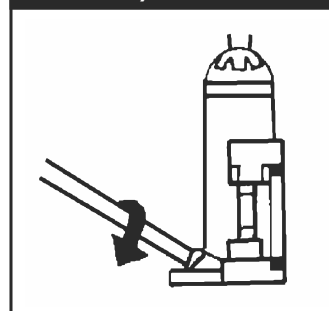

zdvíhání / zdvíhanie

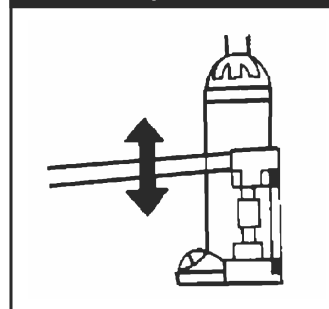

spouštění / spúšťanie

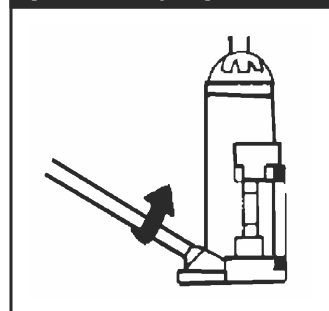

prodloužení zdvíhu / predĺženie zdvíhu

